

1 女子個人形

| 氏名 | (県名) | (学校名) |
|-----------|--------|--------------|
| 1 今野 桃 | (山形) | (天童) |
| 2 大野 幸 | (秋田) | (男鹿工業) |
| 3 北山 あり | (岩手) | (釜石) |
| 4 上野 瑞歩 | (青森) | (青森北) |
| 5 木戸 茜 | (福島) | (勿来工業) |
| 6 渡辺 里美 | (宮城) | (黒川) |
| 7 田中 芽衣 | (秋田) | (能代商業) |
| 8 木村 彩紗望 | (宮城) | (石巻西) |
| 9 飯田 愛菜 | (青森) | (光星学院野辺地西) |
| 10 高木 友紀乃 | (福島) | (尚志) |
| 11 井上 千明 | (秋田) | (能代商業) |
| 12 金沢 奈苗 | (山形) | (東海大山形) |
| 13 川向 七瀬 | (岩手) | (釜石商工) |
| 14 佐々木 楓子 | (秋田) | (能代商業) |
| 15 吉田 美里 | (宮城) | (石巻市立女子) |
| 16 武山 綾香 | (福島) | (平工業) |
| 17 乙部 水輝 | (岩手) | (盛岡第三) |
| 18 小林 未侑 | (山形) | (天童) |
| 19 矢田 翠 | (青森) | (聖愛) |
| 20 木村 紗矢香 | (宮城) | (仙台育英) |
| 21 井上 千紘 | (秋田) | (能代商業) |
| 22 真壁 理沙 | (岩手) | (釜石) |
| 23 遠田 ゆかり | (山形) | (酒田南) |
| 24 佐藤 希 | (青森) | (青森北) |
| 25 畠山 珠祈 | (秋田) | (男鹿工業) |
| 26 大野 優佳 | (福島) | (尚志) |

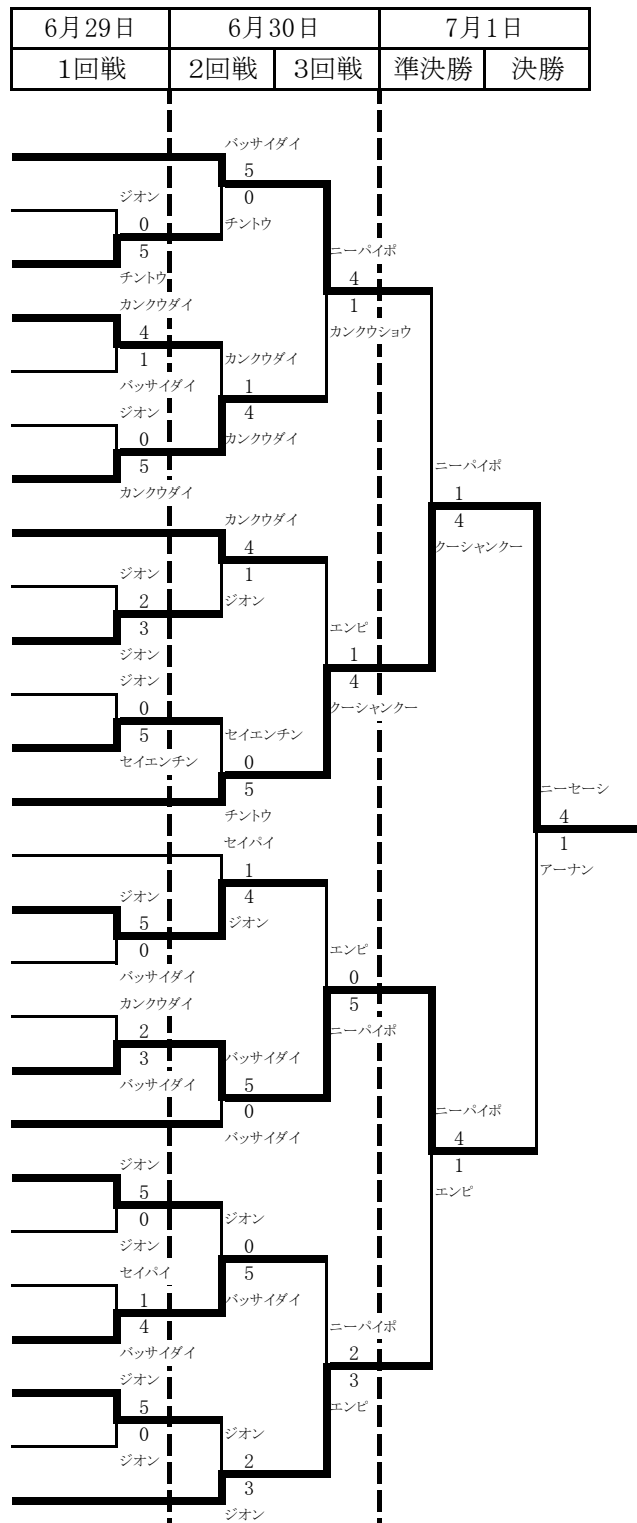

| | | | |
|-----|-------|--------|-------------|
| 第1位 | 川向 七瀬 | (岩手) | (釜石商工 高校) |
| 第2位 | 小林 未侑 | (山形) | (天童 高校) |
| 第3位 | 今野 桃 | (山形) | (天童 高校) |
| 第3位 | 大野 優佳 | (福島) | (尚志 高校) |

2 男子個人形

| 氏名 | (県名 ・ 学校名) |
|-----------|------------------|
| 1 石井 大寛 | (福島 ・ 学 法 福 島) |
| 2 鷲谷 直人 | (秋田 ・ 能 代 商 業) |
| 3 笹原 孝希 | (青森 ・ 青 森 西) |
| 4 赤坂 章也 | (岩手 ・ 釜 石) |
| 5 菅 直貴 | (秋田 ・ 秋 田 工 業) |
| 6 小野 晟司 | (山形 ・ 天 童) |
| 7 鈴木 康平 | (宮城 ・ 東 北 学 院) |
| 8 土田 秀治 | (山形 ・ 新 庄 北) |
| 9 守屋 武蔵 | (福島 ・ 学 法 福 島) |
| 10 岡本 隼 | (青森 ・ 青 森 北) |
| 11 小岩 勇斗 | (岩手 ・ 盛 岡 工 業) |
| 12 知野 龍太郎 | (宮城 ・ 仙 台 育 英) |
| 13 與齊 尊偉 | (秋田 ・ 能 代) |
| 14 本郷 健登 | (宮城 ・ 聖ウルスラ英智) |
| 15 福岡 慎吾 | (秋田 ・ 能 代) |
| 16 佐藤 一成 | (山形 ・ 酒 田 南) |
| 17 新家 圭祐 | (福島 ・ 勿 来 工 業) |
| 18 笹森 奎祐 | (青森 ・ 弘 前 工 業) |
| 19 富澤 凌佑 | (岩手 ・ 大 船 渡) |
| 20 藤田 英憲 | (秋田 ・ 秋 田) |
| 21 飛田野 大瑚 | (宮城 ・ 秀 光 中 等) |
| 22 坂井 剛 | (福島 ・ 学 法 福 島) |
| 23 木村 洗稀 | (山形 ・ 東海大学山形) |
| 24 上野 賢 | (岩手 ・ 釜 石) |
| 25 瀬崎 勇斗 | (秋田 ・ 能 代) |
| 26 佐々木 柊也 | (青森 ・ 青 森 北) |

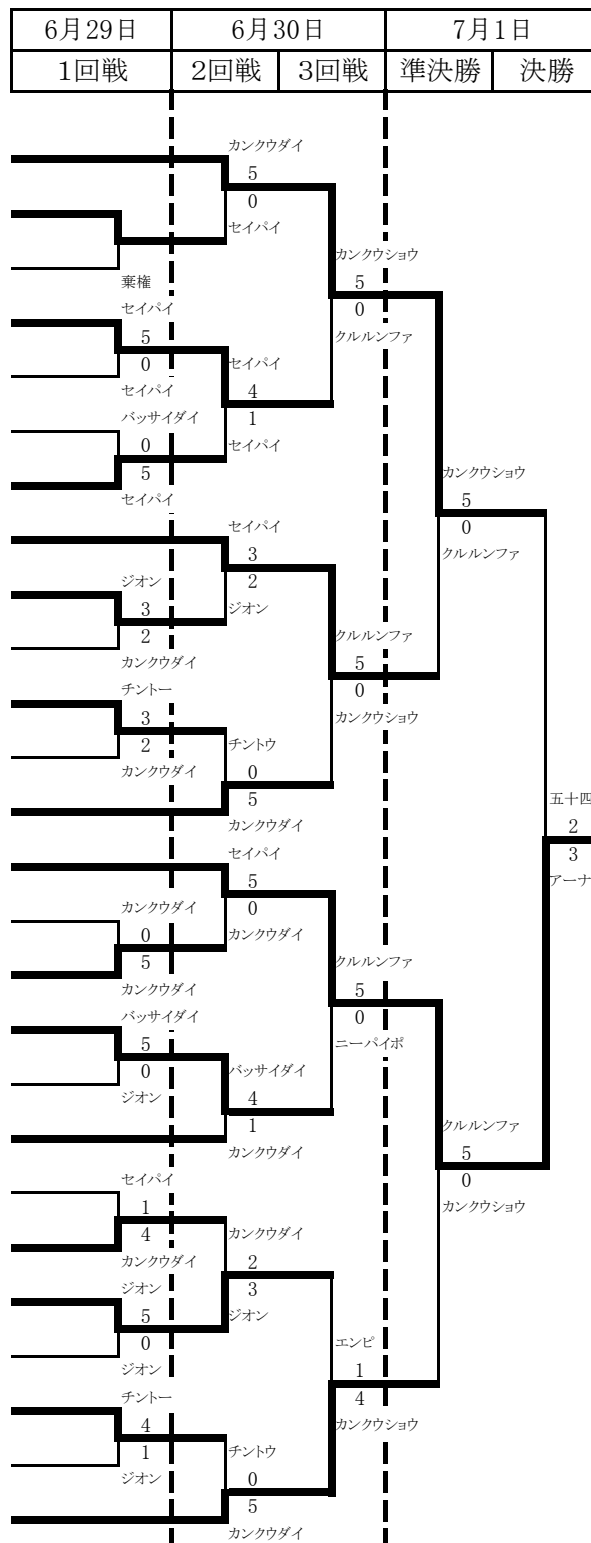

| | | |
|-----|--------|--------------------|
| 第1位 | 本郷 健登 | (宮城 ・ 聖ウルスラ英智 高校) |
| 第2位 | 石井 大寛 | (福島 ・ 学 法 福 島 高校) |
| 第3位 | 佐々木 柊也 | (青森 ・ 青 森 北 高校) |
| 第3位 | 土田 秀治 | (山形 ・ 新 庄 北 高校) |

3 女子個人組手

| | 氏名 | (県名 ・ 学校名) | 6月30日 | | | | 7月1日 | |
|----|---------|--------------------|-------|-------|---------|-------|------|-------|
| | | | 1回戦 | 2回戦 | 3回戦 | 準々決勝 | 準決勝 | 決勝 |
| 1 | 飯田 愛菜 | (青森 ・ 光星学院野辺地 西) | | | 8 (5)判定 | | | |
| 2 | 深澤 沙羅 | (宮城 ・ 角 田) | | 9 | 8 (5) | | | |
| 3 | 佐藤 恵美 | (岩手 ・ 釜石商工) | | 1 | 3 (1) | 3 (3) | | |
| 4 | 小澤 礼香 | (岩手 ・ 釜石) | | 2 | 6 | | | |
| 5 | 藤原 ひかり | (宮城 ・ 聖和学園) | | 6 | | | 8 | |
| 6 | 高木 友紀乃 | (福島 ・ 尚志) | | 6 | 9 | | 3 | |
| 7 | 大野 幸 | (秋田 ・ 男鹿工業) | | 9 | 7 | | | |
| 8 | 水上 智香子 | (青森 ・ 青森南) | | 2 | 10 | | | |
| 9 | 菅原 菜幹 | (山形 ・ 南陽) | | 10 | | | | |
| 10 | 井上 千紘 | (秋田 ・ 能代商業) | | 4 | | | | 12 |
| 11 | 瀬川 華蓮 | (青森 ・ 光星学院野辺地 西) | | 1 | 3 | | | 4 |
| 12 | 金子 成美 | (山形 ・ 南陽) | | 6 | 2 | | | |
| 13 | 北山 あり | (岩手 ・ 釜石) | | 10 | | | 3 | |
| 14 | 小林 由佳 | (福島 ・ 尚志) | | 2 (6) | | | 11 | |
| 15 | 佐々木 楓子 | (秋田 ・ 能代商業) | | 2 (2) | | | | |
| 16 | 仙台 士才 | (山形 ・ 酒田南) | | 8 | 3 | | | |
| 17 | 中村 珠梨 | (福島 ・ 勿来工業) | | 0 | 9 | | | |
| 18 | 後藤 葵 | (宮城 ・ 石巻市立女子) | | 5 | | | | 0 (2) |
| 19 | 小林 未侑 | (山形 ・ 天童) | | 3 | | | | 0 (1) |
| 20 | 武山 綾香 | (福島 ・ 平工業) | | 1 | 0 | | | |
| 21 | 井上 千明 | (秋田 ・ 能代商業) | | 9 | 6 | | | |
| 22 | 久末 麻衣 | (青森 ・ 光星学院野辺地 西) | | 2 | 2 | | | |
| 23 | 木村 彩紗望 | (宮城 ・ 石巻西) | | 5 | | | 6 | |
| 24 | 上野 瑞歩 | (青森 ・ 青森北) | | 2 | | | 2 | |
| 25 | 西田 知歩 | (秋田 ・ 能代) | | 0 | 1 (0) | | | |
| 26 | 北 妃奎 | (福島 ・ 勿来工業) | | 1 | 1 (3) | | | |
| 27 | 中世古 なつき | (岩手 ・ 釜石) | | 5 | | | | 2 |
| 28 | 山崎 ふみ | (宮城 ・ 石巻市立女子) | | 1 | | | | 0 |
| 29 | 遠田 ゆかり | (山形 ・ 酒田南) | | 9 | 6 | | | |
| 30 | 川向 七瀬 | (岩手 ・ 釜石商工) | | 0 | 5 | | | |
| 31 | 畠山 珠祈 | (秋田 ・ 男鹿工業) | | 7 | | | 9 | |
| 32 | 高橋 里徳 | (岩手 ・ 大船渡) | | 3 | | | 1 | |
| 33 | 岡 明歩 | (青森 ・ 青森北) | | 0 | | | | |
| 34 | 佐藤 千穂 | (宮城 ・ 聖和学園) | | 11 | 1 | | | |
| 35 | 仙台 文子 | (山形 ・ 酒田南) | | 3 | 4 | | | |
| 36 | 大野 優佳 | (福島 ・ 尚志) | | 5 | 7 | | | |

第1位 藤原 ひかり (宮城 ・ 聖和学園 高校)

第2位 小林 未侑 (山形 ・ 天童 高校)

第3位 後藤 葵 (宮城 ・ 石巻市立女子 高校)

第3位 遠田 ゆかり (山形 ・ 酒田南 高校)

4 男子個人組手

| | 氏名 | (県名 ・ 学校名) | 6月30日 | | | | 7月1日 | |
|----|--------|--------------------|-------|-----|-----|------|------|----|
| | | | 1回戦 | 2回戦 | 3回戦 | 準々決勝 | 準決勝 | 決勝 |
| 1 | 佐久間 涼太 | (福島 ・ 学 法 福 島) | | | | | | |
| 2 | 島津 禎久 | (山形 ・ 東海大学山形) | | | | | | |
| 3 | 鈴木 涼太 | (岩手 ・ 大 船 渡) | | | | | | |
| 4 | 武川 龍二 | (宮城 ・ 東北工業大学) | | | | | | |
| 5 | 佐藤 連也 | (秋田 ・ 男 鹿 工 業) | | | | | | |
| 6 | 鷺谷 直人 | (秋田 ・ 能 代 商 業) | | | | | | |
| 7 | 今野 幸輝 | (岩手 ・ 釜 石 商 工) | | | | | | |
| 8 | 土田 秀治 | (山形 ・ 新 庄 北) | | | | | | |
| 9 | 能登 圭亮 | (青森 ・ 青 森 北) | | | | | | |
| 10 | 鈴木 洸太 | (宮城 ・ 東北工業大学) | | | | | | |
| 11 | 若月 竜二 | (福島 ・ 勿 来 工 業) | | | | | | |
| 12 | 中村 良希 | (青森 ・ 青 森 南) | | | | | | |
| 13 | 松山 拓人 | (岩手 ・ 釜 石) | | | | | | |
| 14 | 小林 正和 | (秋田 ・ 能 代) | | | | | | |
| 15 | 武田 樹希也 | (福島 ・ 尚 志) | | | | | | |
| 16 | 笹森 光 | (青森 ・ 青 森 北) | | | | | | |
| 17 | 大橋 雅人 | (宮城 ・ 宮 城 県 水 産) | | | | | | |
| 18 | 木村 洸稀 | (山形 ・ 東 大 学 山 形) | | | | | | |
| 19 | 湊 豪実 | (秋田 ・ 能 代 商 業) | | | | | | |
| 20 | 奈良 由紀 | (青森 ・ 三 本 木) | | | | | | |
| 21 | 三溝 勇也 | (福島 ・ 学 法 福 島) | | | | | | |
| 22 | 本間 敬太 | (山形 ・ 酒 田 南) | | | | | | |
| 23 | 織田 和真 | (宮城 ・ 米 谷 工 業) | | | | | | |
| 24 | 鈴木 涼太 | (山形 ・ 酒 田 南) | | | | | | |
| 25 | 宿屋 陽平 | (福島 ・ 勿 来 工 業) | | | | | | |
| 26 | 富澤 凌佑 | (岩手 ・ 大 船 渡) | | | | | | |
| 27 | 東出 隆誠 | (青森 ・ 青 森 北) | | | | | | |
| 28 | 続橋 拓真 | (福島 ・ 尚 志) | | | | | | |
| 29 | 佐々木 貴弘 | (岩手 ・ 釜 石 商 工) | | | | | | |
| 30 | 鳥谷部 泰匡 | (青森 ・ 青 森 北) | | | | | | |
| 31 | 石本 佳祐 | (宮城 ・ 角 田) | | | | | | |
| 32 | 堀井 海斗 | (秋田 ・ 秋 田 工 業) | | | | | | |
| 33 | 鈴木 峻太 | (山形 ・ 東海大学山形) | | | | | | |
| 34 | 加藤 翔 | (宮城 ・ 宮 城 県 水 産) | | | | | | |
| 35 | 佐藤 卓也 | (秋田 ・ 男 鹿 工 業) | | | | | | |
| 36 | 細川 拓晃 | (岩手 ・ 釜 石) | | | | | | |

第1位 東出 隆誠 (青森 ・ 青森北 高校)

第2位 鈴木 洸太 (宮城 ・ 東北工業大学 高校)

第3位 続橋 拓真 (福島 ・ 尚志 高校)

第3位 佐久間 涼太 (福島 ・ 学法福島 高校)

5 女子団体組手

| | | 6月30日 | | 7月1日 | |
|----|-----------------|-------|-------|---------|------|
| | | 1回戦 | 2回戦 | 準決勝 | 決勝 |
| | 学校名 (県名) | | | | |
| 1 | 聖和学園 (宮城) | | 5 | | |
| 2 | 大館国際 (秋田) | | 0 | | |
| 3 | 釜石商工 (岩手) | | 2 | 代表 (11) | |
| 4 | 秋田工業 (秋田) | | 2 (9) | 0 | |
| 5 | 青森北 (青森) | | 5 | | 2 |
| 6 | 勿来工業 (福島) | | 0 | | 2 |
| 7 | 能代 (秋田) | | 0 | 3 | 内容勝ち |
| 8 | 天童 (山形) | | 4 | 2 | |
| 9 | 釜石 (岩手) | | 0 | | |
| 10 | 男鹿工業 (秋田) | | 3 | | |
| 11 | 光星学院野辺地西 (青森) | | 3 | 2 | |
| 12 | 尚志 (福島) | | 1 | 3 | |
| 13 | 石巻市立女子 (宮城) | | 4 | | 0 |
| 14 | 南陽 (山形) | | 1 | | 3 |
| 15 | 酒田南 (山形) | | 2 | 3 | |
| 16 | 能代商業 (秋田) | | 3 | 1 | |
| | | | | | 2 |
| | | | | | 3 |

第1位 石巻市立女子 (宮城)

第2位 青森北 (青森)

第3位 光星学院野辺地西 (青森)

第3位 聖和学園 (宮城)

6 男子団体組手

| | | 6月30日 | | 7月1日 | |
|----|-------------|-------|-----|------|----|
| | | 1回戦 | 2回戦 | 準決勝 | 決勝 |
| 1 | 青森北 (青森) | | | | |
| 2 | 能代 (秋田) | | | | |
| 3 | 大船渡 (岩手) | | | | |
| 4 | 尚志 (福島) | | | | |
| 5 | 酒田南 (山形) | | | | |
| 6 | 宮城県水産 (宮城) | | | | |
| 7 | 新庄北 (山形) | | | | |
| 8 | 秋田工業 (秋田) | | | | |
| 9 | 東北工業大学 (宮城) | | | | |
| 10 | 能代商業 (秋田) | | | | |
| 11 | 東海大学山形 (山形) | | | | |
| 12 | 釜石 (岩手) | | | | |
| 13 | 男鹿工業 (秋田) | | | | |
| 14 | 三本木 (青森) | | | | |
| 15 | 東北学院 (宮城) | | | | |
| 16 | 学法福島 (福島) | | | | |

第1位 青森北 (青森)

第2位 学法福島 (福島)

第3位 酒田南 (山形)

第3位 東北工業大学 (宮城)